

Gebrauchsanleitung PK-Nr. 1979
Instructions / Mode d'emploi / Gebruiksaanwijzing /
инструкция по использованию / 使用说明

PAIDI Möbel GmbH
 Hauptstraße 87
 D-97840 Hafenslohr

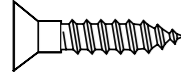

www.blauer-engel.de/uz38
 • emissionsarm
 • Holz aus nachhaltiger Forstwirtschaft
 • in der Wohnumwelt gesundheitlich unbedenklich



ca. 0,25h

267 6090 + 267 6096

X	O	Y
		Leuchtbänder
4x 681 8196	M6 x 42 4x 681 2555	5x 681 8176

217 6099

Y
Leuchtbänder
5x 681 8176

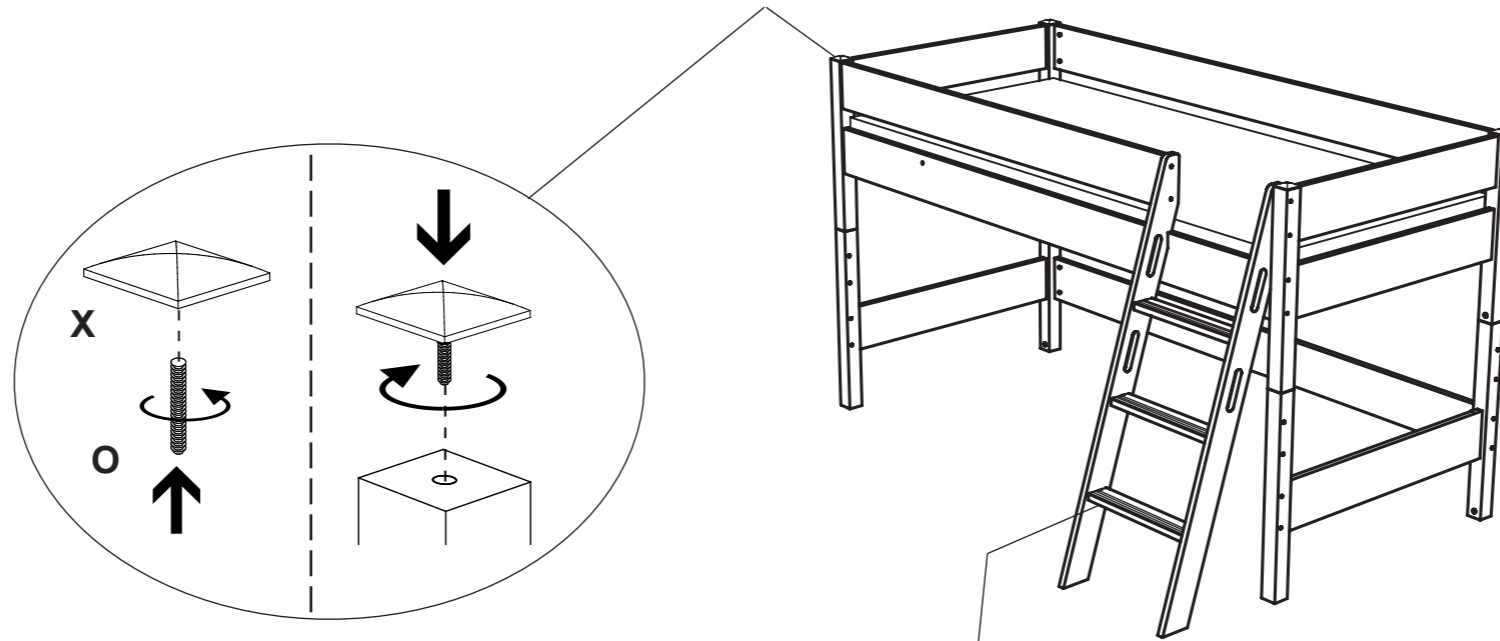

BIANCOMO
267 6090
TIAGO
267 6096
FARO
217 6099

Wichtiger Hinweis zu den Leuchtelementen

Die Leuchtelemente sind mit einem Material lackiert das Licht speichern kann. Dieses Speichern von Licht ist abhängig von der vorhandenen Lichtquelle in dessen unmittelbaren Bereich in der sich die Leuchtelemente befinden und von der Zeit in der das Licht auf die Leuchtelemente einwirken kann. Je intensiver die Lichtquelle und Einwirkzeit, desto länger leuchten die Elemente nach. Dieses Nachleuchten kommt auch nur bei absoluter Dunkelheit voll zur Wirkung.

Avis important sur les éléments lumineux

Les éléments lumineux sont couverts d'un produit qui retient la lumière. Cette captation de la lumière dépend de la source lumineuse dans la proximité directe de l'élément lumineux, et le temps pendant lequel l'élément a été soumis à source de lumière. Le plus intensif la source de lumière et la durée d'exposition, le plus efficace sera la diffusion par l'élément lumineux. Ces lumières de nuit n'obtiennent leur performance maximale que dans l'obscurité profonde.

Belangrijke toelichting bij de verlichtingselementen

De verlichtingselementen zijn met een materiaal bekleed dat licht kan opvangen. Deze lichtopvang is afhankelijk van de beschikbare lichtbron in de onmiddellijke omgeving van de verlichtingselementen, en van de tijdsduur dat het licht op de elementen kan inwerken. Hoe intensiever de bron en inwerkingstijd, hoe langer de elementen oplichten. Dit nachtlucht komt ook pas bij volledige duisternis tot werking.

